

# RBS-051-SA-R290

ABATIDOR DE TEMPERATURA READY 30kg  
5 GN 1/1 - 5 BANDEJAS 600X400

 **IMEGA**  
**VENTUS** SpA.  
LIDERES EN EQUIPAMIENTO GASTRONOMICO

## ELÉCTRICO

Voltaje	220V/50Hz/1F
Potencia	1.405 kW
Corriente	6.38 A
Enchufe	Monofásico Industrial 1X16A
Altura	160cm



## Friulinox

## CARACTERÍSTICAS

<b>Construcción:</b>	Acero Inoxidable satinado
<b>Dimensiones equipo:</b>	79 x 82 x 90 cm
<b>Dimensiones embalaje:</b>	83 x 92 x 105 cm
<b>Capacidad:</b>	5 GN 1/1 5 bandejas 600x400
<b>Abatimiento por ciclo:</b>	30 kg (90' +90°C/+3°C) 18 kg (240' +90°C/-18°C)
<b>Gas refrigerante:</b>	R290/ 150g
<b>Potencia refrigeración:</b>	0.825 kW
<b>Peso neto:</b>	110 kg
<b>Peso bruto:</b>	150 kg

## PLANIMETRÍA

Unidad: cm

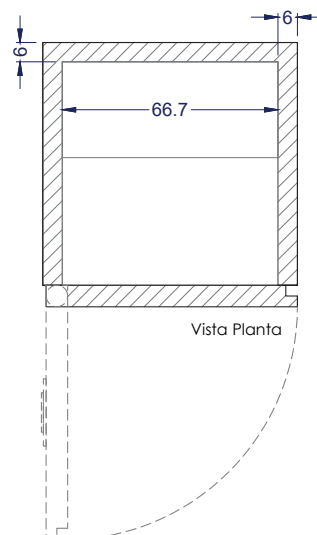
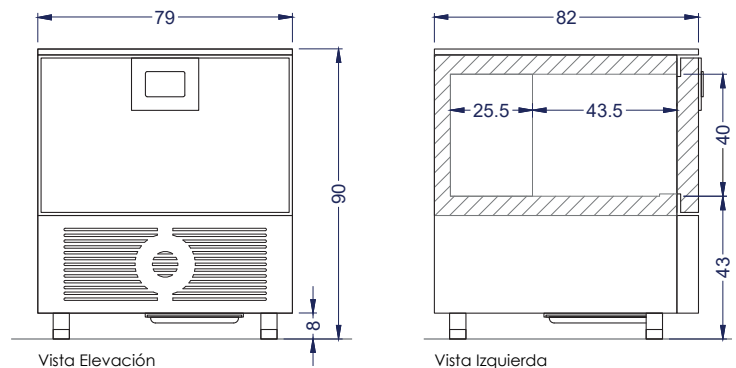

- Interfaz de control con pantalla en color táctil de 5".
- Conectividad disponible a petición.
- Sonda de corazón recalentada, con 4 puntos de medición y dotada con conector rápido.
- Procesos identificables mediante pictogramas y texto.
- Conexión Bluetooth activada a través de una app gratuita (opcional)
- Visualización alarmas.
- Microinterruptor de parada ventilación interior al abrir la puerta.
- Programas personalizables para sus propias recetas.
- Aislamiento en PU libre de CFC y HCFC, alta densidad.
- Evaporador de alta ventilación.
- Junta magnética en los 4 lados de la puerta.
- Resistencia anticondensación ubicada en el marco de la carcasa, debajo del arco.
- Guías desmontables.
- Facilidad de lavado y seguridad higiénica.
- Descongelación automática.
- Conexión USB para carga y descarga.

## DETALLE INSTALACIÓN

Unidad: cm

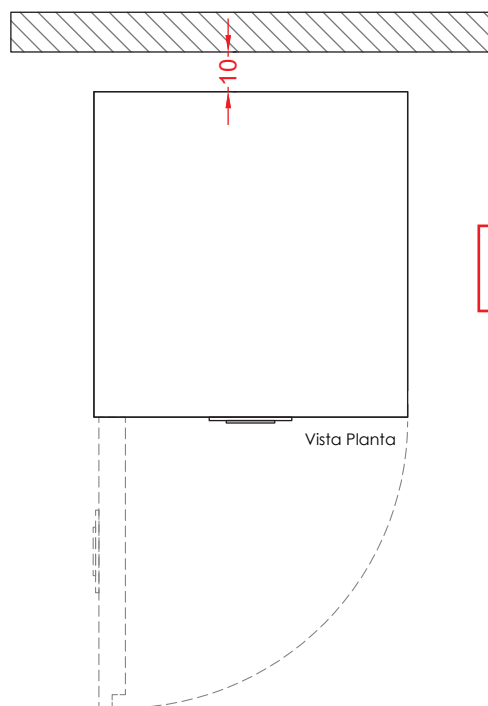
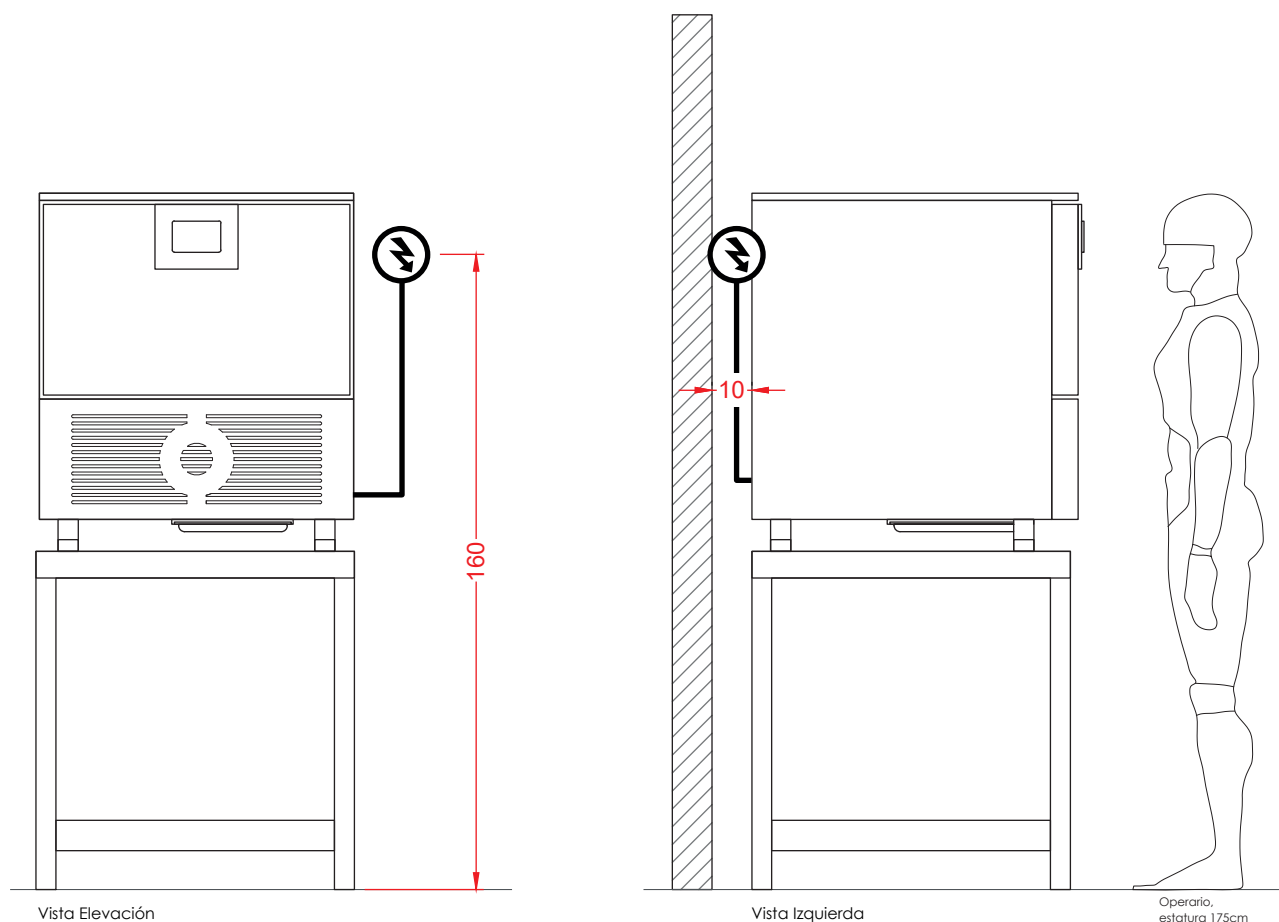

Equipo debe estar alejado del muro posterior, al menos 10 cm.