

Línea Frío

Conservadora horizontal, 2 puertas deslizables, vidrio templado semicurvo

CTV-320Q

Equipo ideal para refrigeración y congelación de productos

Puertas deslizables

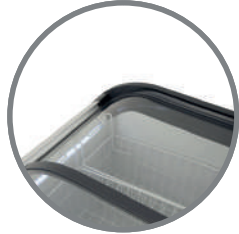

TRIPLE FUNCIÓN

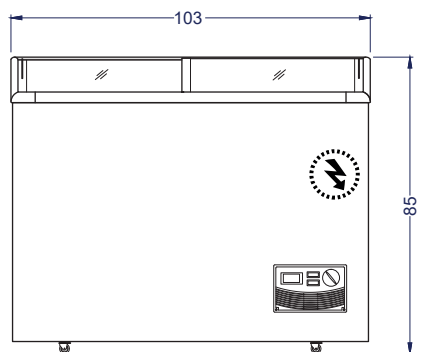

Vista Elevación

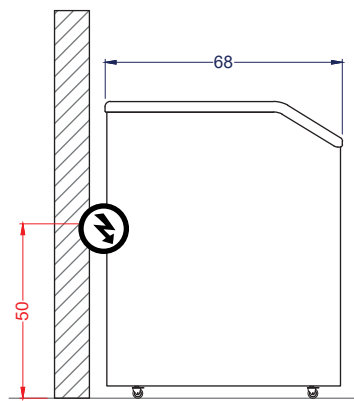

Vista Izquierda

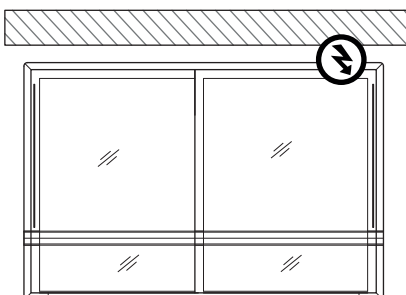

Vista Planta

Unidad: cm

VENTUS®

Características

- **TRIPLE FUNCIÓN:** Refrigerado, congelado suave y congelado ultra.
- **Función de refrigerado:** congelado suave y congelado ultra.
- **Iluminación LED.**
- Interior de acero prepintado blanco.
- Ideal para exhibición y conservación de productos refrigerados, helados u otros productos congelados.
- Sistema ajustable de temperatura interior por termostato.
- **Dos puertas deslizables de vidrio templado semi curvo.**
- Sistema de refrigeración por frío estático.
- Gas refrigerante R290.
- Con llave de seguridad.
- Incluye 4 canastillos.
- Base de ruedas de doble giro intercambiables para un fácil traslado.
- Termómetro digital.

 Capacidad	Neta 320 litros		
 Dimensiones	Ancho 103 cm	Profundidad 68 cm	Alto 85 cm
 Peso	Neto 57 kg	Bruto 64 kg	
 Especificaciones eléctricas	Potencia 0.235kW	Energía 220V/50Hz	Consumo 2.48kW/24h
 N° de canastillos	4 unidades		
 Enfriamiento	Frío estático		
 T° de trabajo	-20°C a +8°C		